

euroclima euroclima euroclima



euroclima®

We care for better air



WE CARE FOR BETTER AIR

...DAL 1963



CI PRENDIAMO CURA DI
UN'ARIA MIGLIORE

LOCALITÀ

I nostri **ventilconvettori** sono realizzati con la massima cura e precisione presso la nostra sede di **Rovereto**. Dai prodotti di base per il comfort fino ad applicazioni speciali, quali quelle per il settore navale e quello ospedaliero, con soluzioni a singola o doppia parete. **Siamo in grado di fornire unità adatte a soddisfare ogni tipo di esigenza.** Tutti i terminali possono essere dotati di **comandi e accessori montati in stabilimento** (valvole, elementi elettrici, etc.).

Grazie alla **nostra presenza locale in oltre 60 paesi**, possiamo garantire un **servizio completo di vendita e assistenza ai clienti**. La nostra ampia rete di distribuzione comprende uffici di vendita e assistenza in tutta Europa, Asia, Medio Oriente, Nord Africa e Australia.

Da oltre 60 anni forniamo un'aria migliore e un clima interno sano e siamo un vero e proprio pioniere in questo settore. Sin dall'inizio, abbiamo costantemente innovato e ci siamo trasformati in un leader globale nel settore della climatizzazione e delle unità di trattamento dell'aria personalizzate ed ecologiche. La nostra pluriennale esperienza si riflette nella qualità dei nostri prodotti. Ci sforziamo sempre di soddisfare le esigenze dei nostri clienti e ci auguriamo di plasmare il futuro della tecnologia dell'aria interna nei prossimi decenni.



Brunico

Dubai

Mumbai

Sillian

Rovereto

» **Produzione dei ventilconvettori nello stabilimento Euroclima di Rovereto (Italia)**

» **Realizziamo anche soluzioni speciali per settori specifici**



5 SITI DI PRODUZIONI

PROGETTI IN 120 PAESI



530+

DIPENDENTI



PRESENZA MONDIALE

CON PARTNER DI VENDITA E ASSISTENZA



50.000 m²

AREA DI PRODUZIONE



LE TAPPE FONDAMENTALI LA NOSTRA STORIA

2023

Macchina di piegatura completamente automatizzata Euroclima Austria

LA STORIA

Josef Schmidhammer fondò un'azienda di installazioni in Alto Adige nel 1953. L'esigenza dell'azienda di realizzare unità di trattamento dell'aria fu decisiva per gettare le basi della società Euroclima a Brunico nel 1963. Nel 1980 fu fondato un nuovo stabilimento a Sillian (AT). Nel 2008 la figlia Karin Stolzlechner ha assunto la presidenza del Consiglio di Amministrazione di Euroclima. Nel 2010, il produttore di ventilconvettori Bini Spa è stato acquisito e rinominato in Bini Clima Srl. Nel 2013 è stata fondata la società Euroclima India, dove oggi circa 50 dipendenti producono su 5.000 m² unità di trattamento aria centralizzate per il mercato del sud-est asiatico. Nel 2016, Euroclima ha rilevato uno stabilimento esistente a Dubai e ha fondato Euroclima Middle East. Oggi, Euroclima produce su circa 6.000 m² e con circa 100 dipendenti centrali di climatizzazione basate su tecnologia europea per mercati selezionati del Medio Oriente.



- » Azienda familiare di terza generazione
- » Presenza mondiale con partner di vendita e assistenza
- » Leader nelle soluzioni high-tech



AZIENDA DI FAMIGLIA
3° GENERAZIONE



60 ANNI
ESPERIENZA



GESTIONE GUIDATA
CON VALORI FAMILIARI

SOFTWARE



I-FCU 1.0

Range of Products: FANCOILS, OPERATION MODE: Cooling + heating 2 pipes

AC FANS speed: All

Sort#	Model	Vol	Qa [m³/h]	Pr [Pa]	Pc [kW]	Pa [kW]	Tout [°C]	Ft [kW]	ToutH [°C]	Lw [dB(A)]	Price [EUR]	BIM
1	FM - F02	1	345	0	0.00	0.00	0.0	0.00	0.0	55.0	NA	✓
2	FM - F02	2	300	0	0.00	0.00	0.0	0.00	0.0	55.0	NA	✓
3	FM - F02	3	280	0	0.00	0.00	0.0	0.00	0.0	54.0	NA	✓
4	FM - F02-3R	1	345	0	1.36	1.36	11.3	1.96	37.1	55.0	NA	✓
5	FM - F02-3R	2	300	0	1.27	1.27	10.8	1.76	37.7	55.0	NA	✓
6	FM - F02-3R	3	280	0	1.23	1.15	10.7	1.68	38.1	54.0	NA	✓

I-FCU 1.0

Sort#	Model	Vol	Qa [m³/h]	Pr [Pa]	Pc [kW]	Pa [kW]	Tout [°C]	Ft [kW]	ToutH [°C]	Lw [dB(A)]	Price [EUR]	BIM
1	FM - F02	1	345	0	0.00	0.00	0.0	0.00	0.0	55.0	NA	✓
2	FM - F02	2	300	0	0.00	0.00	0.0	0.00	0.0	55.0	NA	✓
3	FM - F02	3	280	0	0.00	0.00	0.0	0.00	0.0	54.0	NA	✓
4	FM - F02-3R	1	345	0	1.36	1.36	11.3	1.96	37.1	55.0	NA	✓
5	FM - F02-3R	2	300	0	1.27	1.27	10.8	1.76	37.7	55.0	NA	✓
6	FM - F02-3R	3	280	0	1.23	1.15	10.7	1.68	38.1	54.0	NA	✓

Accessories: Custom Accessories, General Data, Performance Data, Dimensional, Fans, Check other utilities

Description	Net Price
<input type="checkbox"/> A263, A265 - Cassette Box	
<input type="checkbox"/> A101, A101 - Painted pair of feet for FMFM-ED	
<input type="checkbox"/> A18, A18 - Rook painted panel with 5 mm insulation class 1	
<input type="checkbox"/> A20 - 12-12-12 - 12 mm cabinet insulation in polystyrene class 1 fire proof	
<input type="checkbox"/> A21 - 12-12-12 - 5 mm plenum insulation in polystyrene class 1 fire proof	
<input type="checkbox"/> A218 - A218 - 5 mm fan section insulation in polystyrene class 1 fire proof	
<input type="checkbox"/> A25 - 12-12-12 - 12 mm coil section insulation class 1	
<input type="checkbox"/> A27, A27 - Minimum hot water thermostat	
<input type="checkbox"/> A49 - 1-A49-1 - Condensate drain 15 (ft)	

Total price

Il programma di selezione Euroclima è stato sviluppato per dare la possibilità a uffici tecnici, rivenditori, installatori e utenti finali di scegliere i modelli adeguati.

È disponibile in **7 lingue**: italiano, inglese, francese, tedesco, spagnolo, russo e olandese.

Dopo aver impostato le condizioni di funzionamento, risulta **semplice selezionare le unità**, stampare i **dati tecnici e dimensionali** e l'**offerta commerciale completa**.

Prezzo delle singole unità e degli accessori, cataloghi e documentazione tecnica specifica sono integrati e contenuti nel software.

CARATTERISTICHE GENERALI

BATTERIE	Tubi in rame DN 9,52 mm (3/8") sfalsati per un migliore trasferimento di calore, alettatura in alluminio ad alta efficienza. Collettori in ottone, rame o acciaio con connessione Gas Femmina per impianti a 2 o 4 tubi. Valvole manuali di sfiato di serie, valvole automatiche di sfiato opzionali. Pressione di lavoro = 24 bar / Test 40 bar, temperatura di lavoro 80°C (max. 100°C)
FILTRI	In fibra sintetica rigenerabile racchiusa in profilo di lamiera zincata con rete di protezione. Il filtro è facilmente estraibile per le operazioni di manutenzione e pulizia. Efficienza G1, G2 e G3. A richiesta filtri metallici, lavabili o di classe superiore.
VENTILATORI	Ventilatori tangenziali, elicoidali e centrifughi a doppia aspirazione con coclee in lamiera zincata e ventole in alluminio o ABS. La ventola è equilibrata dinamicamente e staticamente.
MOTORI	Motori in accordo a Regolamentazione Europea ErP2015 n. 327/2011 (dove indicato), dotati di bronzine auto lubrificanti e involucri in alluminio pressofuso (classe di sovratemperatura B o F, protezione termica incorporata), con o senza autotrasformatore. Per la Serie F i motori sono certificati ATEX e IP 65. Motore AC – V230/1/50-60Hz monofase, 3 o 5 velocità a seconda del modello, tutte le velocità sono cablate in morsettiera. Motore EC – V230/1/50-60Hz monofase brushless per regolazione modulante della velocità (segnale 0...10Vdc)
CARPENTERIA	Struttura portante interamente in lamiera zincata, mantello con verniciatura epossidica a polvere RAL 9010 (a richiesta RAL a tabella). A richiesta isolamento completo su sezione ventilante, batteria e mantello (spessore 5 o 12 mm polietilene cellule chiuse, autoadesivo, reazione al fuoco classe "1" standard Europeo). Bacinella condensa inclinata in lamiera zincata con isolamento 5 mm in polietilene cellule chiuse di serie. A richiesta bacinella AISI o verniciata a polvere epossidica. Serie DS: pannelli autoportanti in doppia parete spessore 25 mm, 0,6 mm preverniciata RAL 9010. Lamiera interna zincata spessore 1,0 mm. Interposto isolamento fonoassorbente e incombustibile, classe di reazione al fuoco A1, densità 20 kg/m ³ .
CONTROLLI	Selettore on/off e velocità, tutte cablate in morsettiera protetta IP22 (IP55 su richiesta) e termostati meccanici ed elettronici montati a bordo macchina o a parete.
GRIGLIE	Griglie in alluminio anodizzato verniciato.
TERMOSTATI	Meccanici o elettronici, montati a bordo macchina o a parete per il controllo dell'unità (selettore estate/inverno, commutatore ventilatore a 3 velocità), predisposti per comando valvole ecc. È disponibile una vasta gamma di regolazioni per applicazioni standard e speciali.
VALVOLE	A 2, 3, 3 vie + by-pass con attuatori on/off (V230/1) o modulanti (0...10Vdc) per unità a 2 o 4 tubi. Fornite sciolte o montate con kit smontabile.
ELEMENTI ELETTRICI	In acciaio inox AISI 304 con alette in alu-zinc, termostato di sicurezza a riarmo manuale (automatico a richiesta), contattore di potenza. Le caratteristiche costruttive sono conformi alle normative di sicurezza Europee. È possibile collegare in parallelo più resistenze per aumentare la potenza complessiva.
PIEDINI	Per unità verticali, in robusta lamiera zincata e verniciata a polvere epossidica grigio chiaro RAL 7074, da montare alla base dell'unità per il sostegno o il mascheramento delle tubazioni dell'acqua.
PLENUM	Di mandata monoblocco con connessioni circolari (max. DN 250 mm), il plenum di Ripresa è addizionale, da applicare separatamente. I plenum possono essere isolati internamente con polietilene a cellule chiuse, autoadesivo, reazione al fuoco classe "1" standard Europeo).
LAMPADA GERMICIDA	Ad alta efficienza, evita il rischio di contaminazioni mantenendo perfettamente pulite le alette della batteria di scambio. Si usano per ambienti che richiedono un alto grado di sterilizzazione.



L'innovativo design delle cassette garantisce **alte prestazioni con una bassa rumorosità**. Sono le unità perfette se la priorità è il design perchè sono compatibili con qualsiasi ambiente e arredamento. L'efficienza del ventilatore e la possibilità di regolare le alette garantiscono una **distribuzione d'aria uniforme** nel locale. Le dimensioni sono adatte a tutti i moduli standard Europei e permettono una **rapida e facile installazione**.

L'ampia scelta di modelli e la grande disponibilità di accessori rende queste cassette adattabili ad ogni richiesta.



CASSETTE

CT-EC

SINGOLA E DOPPIA A 4 VIE

- pompa condensa, valvola di non ripresa e galleggiante inclusi
- filtro facilmente estraibile e lavabile
- impianti a 2 tubi
- batteria a 2 e 4 ranghi
- motore EC
- telecomando o termostato a parete (a richiesta)
- elemento elettrico e contattore di sicurezza (a richiesta)
- flangia presa d'aria primaria & locale attiguo (a richiesta)
- pannello in ABS
- pannello in alluminio verniciato a polvere (a richiesta)

ebmpapst

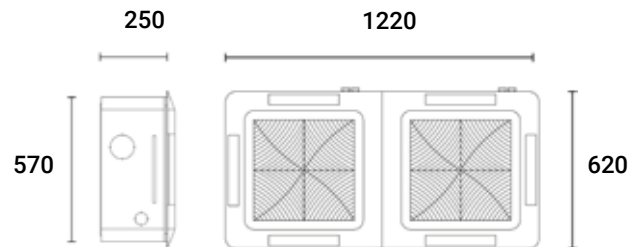
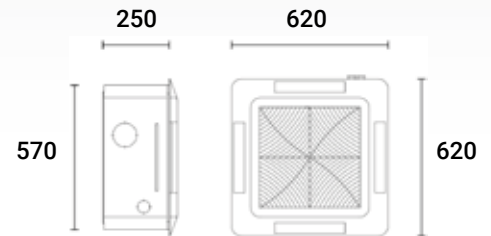

CT-EC		2 tubi 049	2 tubi 126
Portata d'aria nominale	m ³ /h	950	1.620
Resa frigorifera totale ⁽¹⁾	kW	5,64	8,09
Resa frigorifera sensibile ⁽¹⁾	kW	3,93	6,16
Riscaldamento ⁽²⁾	kW	6,04	7,82
Potenza sonora Lw ⁽³⁾	dB(A)	64,0	67,0

⁽¹⁾ Aria 27/19°C - Acqua 7-12°C secondo EN1397:2015

⁽²⁾ Aria 20°C - Acqua 45-40°C secondo EN1397:2015

⁽³⁾ Frequenza della banda di 1/3 d'ottava secondo EN16583:2022



Euroclima participates in the EPC programme for Air Handling Units (AHU) and Fan Coil Units (FCU); Check ongoing validity of certificate: eurovent-certification.com



I ventilconvettori con mantello a pavimento e a soffitto Euroclima, con il loro design unico, sono la soluzione ottimale per installazioni in stanze di albergo, uffici, ospedali, scuole etc.

Tecnologie innovative, flessibilità (a fronte di richieste speciali), una **vasta gamma di prestazioni**, un **efficace sistema di controllo, consumi energetici ridotti, bassa rumorosità**, aria pulita (filtrazione dell'aria), **efficiente ricambio d'aria, design, qualità** della produzione, durata e resistenza delle unità sono i principali vantaggi.



PORTATA D'ARIA BASSA / MEDIA

PORTATA D'ARIA MEDIA

PORTATA D'ARIA ELEVATA

MODELLI CON MANTELLO

F / FE



VERTICALE

- Ripresa inferiore e mandata superiore con griglia in ABS
- Filtro G2 facilmente rimovibile
- Impianti 2 tubi
- Batteria a 3 ranghi
- Bacinella scarico condensa estesa con isolamento di 5 mm
- Motore AC (F) e motore EC (FE)
- Motore ATEX e IP65

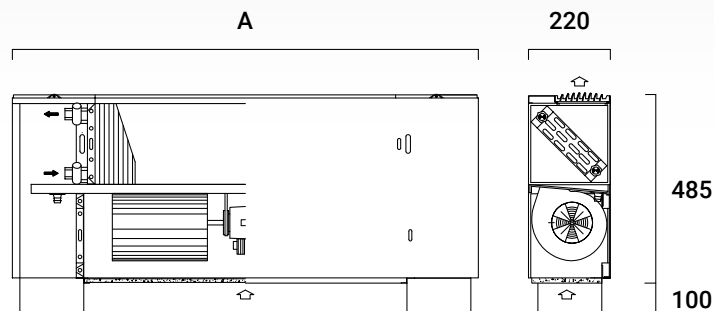

	F/FE	02	03	04	06	07
Portata d'aria nominale	m ³ /h	345	435	720	805	980
Resa frigorifera totale ⁽¹⁾	kW	1,36	2,44	3,62	4,79	5,74
Resa frigorifera sensibile ⁽¹⁾	kW	1,36	1,87	2,60	3,45	4,16
Riscaldamento ⁽²⁾	kW	2,13	2,85	4,54	5,23	6,33
Potenza sonora Lw ⁽⁴⁾	dB(A)	58	61	63	65	65
Lunghezza "A"	mm	840	1.040	1.240	1.440	1.640



Euroclima participates in the EPC programme for Air Handling Units (AHU) and Fan Coil Units (FCU); Check ongoing validity of certificate: eurovent-certification.com

⁽¹⁾ Aria 27/19°C - Acqua 7-12°C secondo EN1397:2015

⁽²⁾ Aria 20°C - Acqua 45-40°C secondo EN1397:2015

⁽³⁾ Frequenza di banda di 1/3 d'ottava secondo EN16583:2022

T, TE



VERTICALE (T) E ORIZZONTALE (TE)

- Ripresa inferiore e mandata superiore con griglia in alluminio (T)
- Ripresa posteriore e mandata frontale con griglia in alluminio (TE)
- Filtro G3 facilmente estraibile
- Impianti a 2 o 4 tubi
- Batteria a 4, 5, 4+1 o 5+1 ranghi
- Bacinella condensa con isolamento 5 mm
- Bacinella condensa ausiliaria con isolamento 5 mm (a richiesta)
- Motore AC o EC

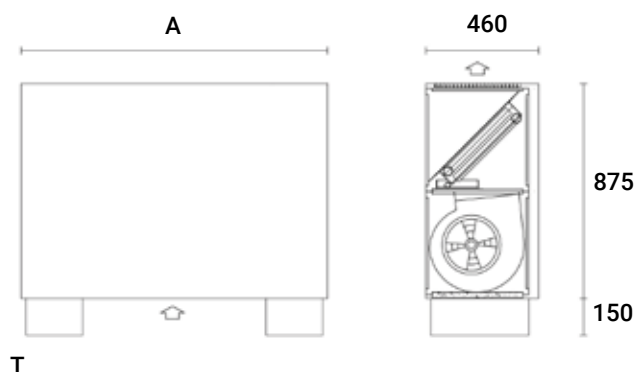

	T TE	35
Portata d'aria nominale	m ³ /h	2.965
Resa frigorifera totale ⁽¹⁾	kW	17,67
Resa frigorifera sensibile ⁽¹⁾	kW	11,75
Riscaldamento ⁽²⁾	kW	23,37
Potenza sonora Lw ⁽⁴⁾	dB(A)	61
Lunghezza "A"	mm	2.050

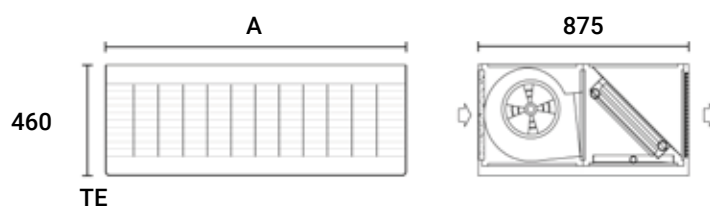

⁽¹⁾ Aria: 27° C, 50 % - Acqua in: 7 / 12° C

⁽²⁾ Aria: 20° C - Acqua in 50° C stessa portata del freddo

⁽³⁾ Lw: Frequenza centrale di banda d'ottava

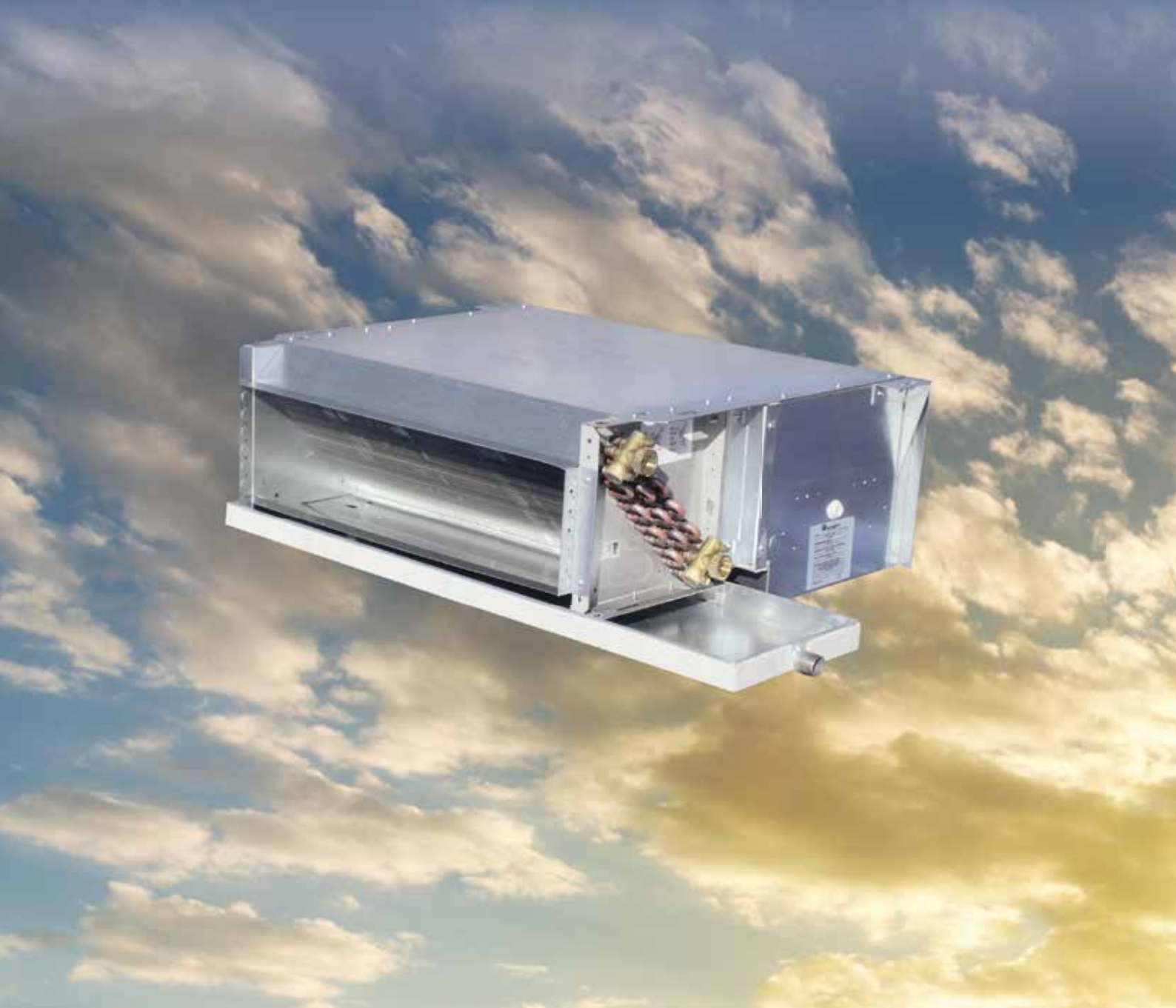

Le unità canalizzate Euroclima sono la soluzione ideale per **spazi limitati** in altezza, utilizzate principalmente per le **installazioni in controsoffitto**.

Le elevate prestazioni dei ventilatori garantiscono alta prevalenza abbinata ad un **funzionamento silenzioso**.

Le unità sono disponibili verticali e orizzontali.



PORTATA D'ARIA BASSA / MEDIA

PORTATA D'ARIA MEDIA

PORTATA D'ARIA ELEVATA

MODELLI CANALIZZATI

F-H, FE-H



ORIZZONTALE

- Ripresa posteriore e mandata frontale
- Filtro G2 facilmente rimovibile
- Impianti a 2 tubi
- Batteria a 3 ranghi
- Bacinella scarico condensa estesa con isolamento di 5 mm
- Motore AC (F-H) e motore EC (FE-H)
- Motore ATEX e IP65

fino a 70 Pa

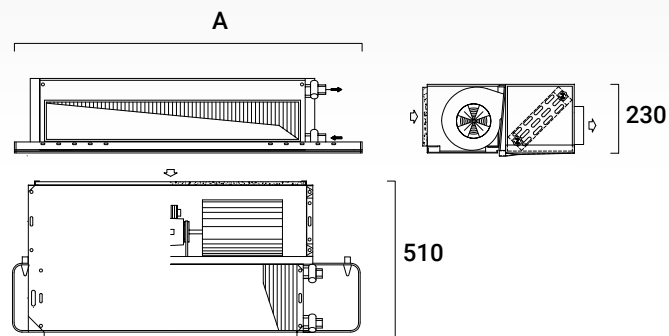

F-H/FE-H		02	03	04	06	07	09
Portata d'aria nominale	max m ³ /h Pa	288 52	278 52	587 52	617 52	809 52	999 52
Portata d'aria nominale	med m ³ /h Pa	270 50	278 50	554 50	656 50	764 50	941 50
Portata d'aria nominale	min m ³ /h Pa	249 44	272 48	517 45	625 48	705 46	893 47
Resa frigorifera totale ⁽¹⁾	kW	1,24	1,94	3,27	3,57	4,88	6,24
Resa frigorifera sensibile ⁽¹⁾	kW	1,17	1,55	2,51	3,07	3,58	4,43
Riscaldamento ⁽²⁾	kW	1,83	2,34	3,82	3,82	5,39	6,67
Potenza sonora Lw in ingresso+irradiato ⁽³⁾	db(A)	64	65	68	69	71	71
Potenza sonora Lw in uscita dal condotto ⁽³⁾	db(A)	63	64	67	68	70	70
Lunghezza "A"	mm	700	900	1.100	1.300	1.500	1.700



Euroclima participates in the EPC programme for Air Handling Units (AHU) and Fan Coil Units (FCU); Check ongoing validity of certificate: eurovent-certification.com

⁽¹⁾ Aria: 27/19° C - Acqua in: 7/12° C secondo EN1397:2015

⁽²⁾ Aria: 20° C - Acqua in 45-40° C secondo EN1397:2015

⁽³⁾ 1/3 banda d'ottava presa secondo EN16583:2022

MODELLI CANALIZZATI

C-H/CE-H



- Ripresa posteriore e alimentazione frontale
- Filtro G3 facilmente rimovibile
- Impianti a 2 o 4 tubi
- Batteria a 2, 3, 2+1 o 3+1 ranghi
- Bacinella scarico condensa estesa con isolamento di 5 mm
- Motore AC (C-H) e EC (CE-H)

fino a 160 Pa

ORIZZONTALE

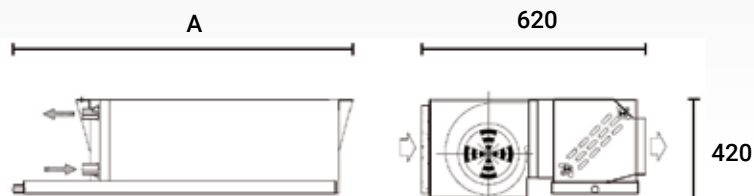

Euroclima participates in the EPC programme for Air Handling Units (AHU) and Fan Coil Units (FCU); Check ongoing validity of certificate: eurovent-certification.com

C-H / CE-H		09	11	17	20	23	32
Portata d'aria nominale	max m ³ /h Pa	774 57	867 60	1568 58	1646 59	2205 60	2391 60
Portata d'aria nominale	med m ³ /h Pa	725 50	799 50	1450 50	1519 50	1999 50	2195 50
Portata d'aria nominale	min m ³ /h Pa	637 38	735 42	1303 41	1382 42	1803 41	2009 42
Resa frigorifera totale ⁽¹⁾	kW	3,61	4,34	7,31	8,39	10,42	12,63
Resa frigorifera sensibile ⁽¹⁾	kW	2,63	3,18	5,32	5,93	7,59	8,87
Riscaldamento ⁽²⁾	kW	4,16	4,98	8,42	9,28	11,99	13,82
Potenza sonora Lw in ingresso+irradiato ⁽³⁾	db(A)	71	71	75	73	75	74
Potenza sonora Lw in uscita dal condotto ⁽³⁾	db(A)	70	70	74	72	74	73
Lunghezza "A"	mm	700	900	1.100	1.300	1.500	1.700

⁽¹⁾ Aria: 27/19° C - Acqua in: 7/12° C secondo EN1397:2015

⁽²⁾ Aria: 20° C - Acqua in 45-40° C secondo EN1397:2015

⁽³⁾ 1/3 banda d'ottava presa secondo EN16583:2022

MODELLI CANALIZZATI

T-H, TE-H



- Ripresa inferiore e mandata superiore con griglia in alluminio (TE-H)
- Ripresa posteriore e mandata frontale con griglia in alluminio (T-H)
- Filtro G3 facilmente estraibile
- Impianti a 2 o 4 tubi
- Batteria a 4, 5, 4+1 o 5+1 ranghi
- Bacinella condensa con isolamento 5 mm
- Motore AC o EC

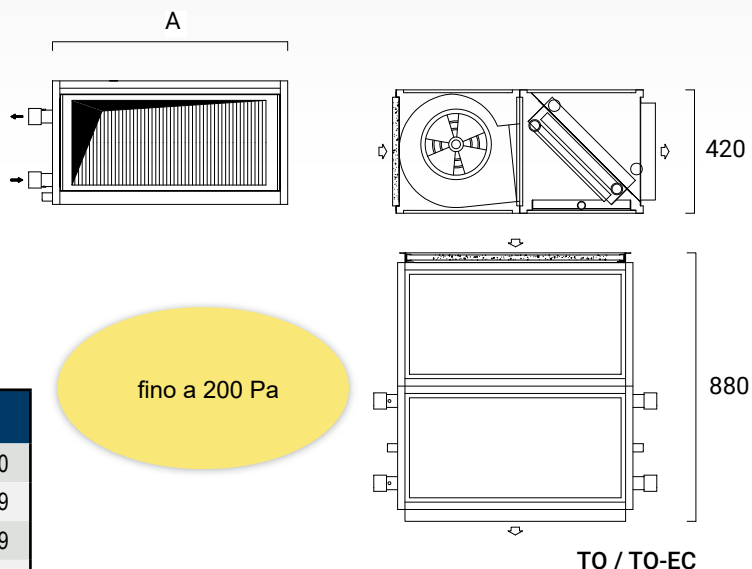

	T-H TE-H	30	35	50	60
Portata d'aria nominale	m ³ /h	4.325	4.700	5.860	6.780
Resa frigorifera totale ⁽¹⁾	kW	22,95	25,24	31,10	35,19
Resa frigorifera sensibile ⁽¹⁾	kW	15,10	16,66	20,41	23,29
Riscaldamento ⁽²⁾	kW	30,97	34,07	41,90	47,91
Potenza sonora Lw ⁽⁴⁾	dB(A)	73	72	75	73
Lunghezza "A"	mm	1.400	1.600	1.800	2.000

⁽¹⁾ Aria: 27° C, 50 % - Acqua in: 7 / 12° C

⁽²⁾ Aria: 20° C - Acqua in 50° C stessa portata del freddo

⁽³⁾ Lw: Frequenza centrale di banda d'ottava

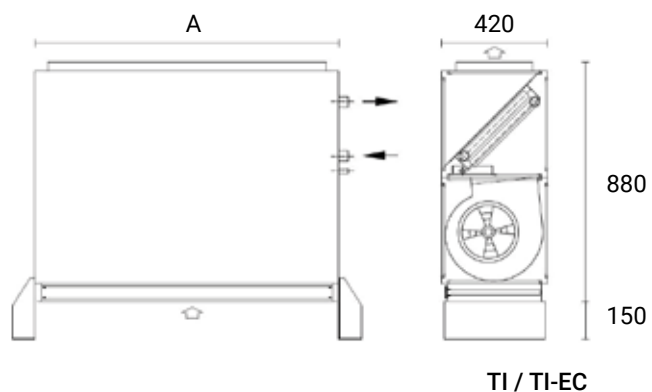

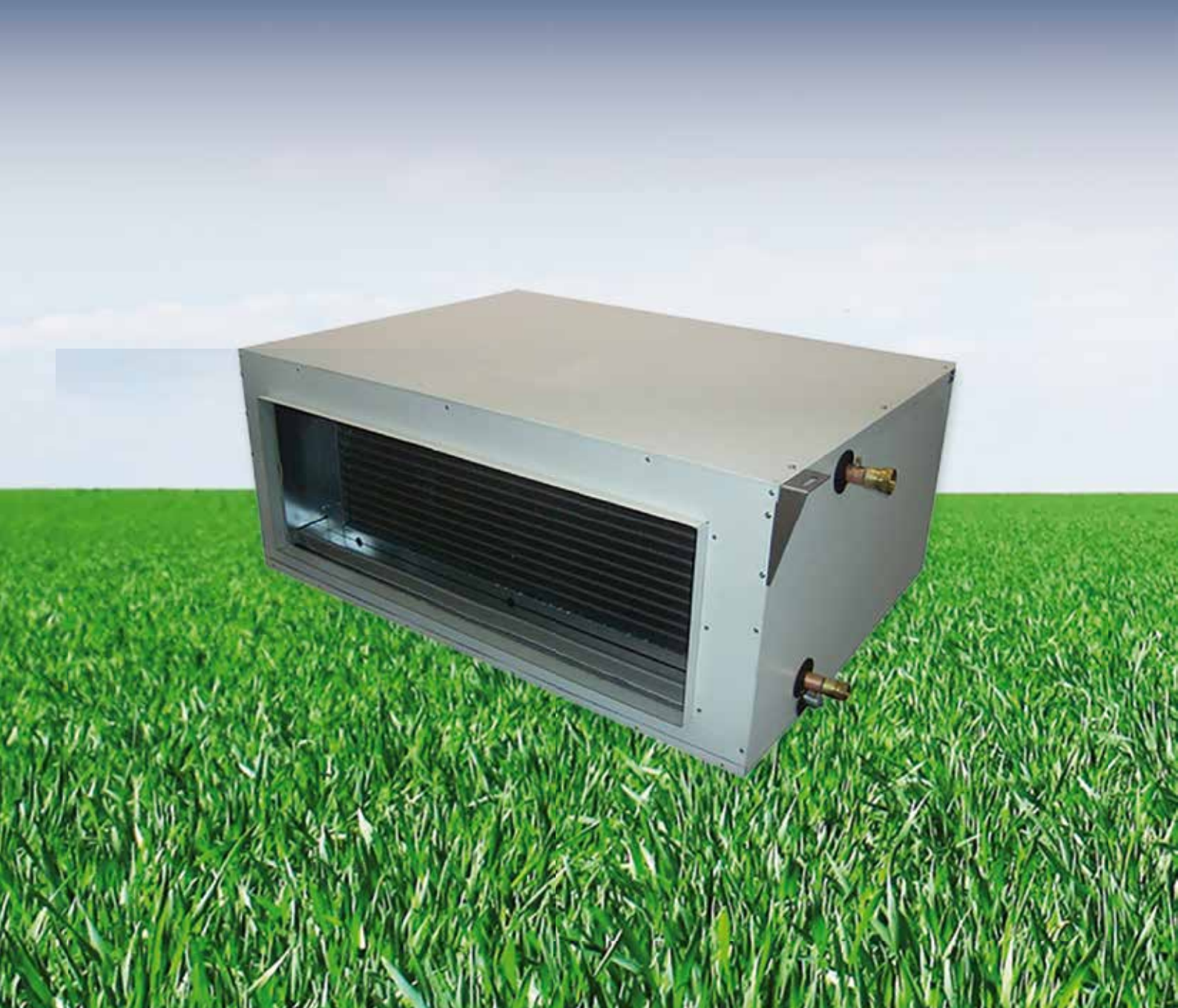

Le unità a doppia parete Euroclima sono una soluzione per **spazi limitati** e principalmente nelle **installazioni in controsoffitto**.

L'isolamento acustico ad elevata densità garantisce un **funzionamento molto silenzioso** (struttura a doppia parete, isolamento fonoassorbente da 23 mm in lana di roccia con densità 20kg/m³) con elevati livelli di prevalenza utile d'impianto.

Possono essere verticali o orizzontali, canalizzate o poste in ambiente grazie al **design dell'unità**.



PORTATA D'ARIA BASSA / MEDIA

PORTATA D'ARIA MEDIA

PORTATA D'ARIA ELEVATA

MODELLI A DOPPIA PARETE

DF/DEF



- Pannello a doppia parete da 25 mm con lana di roccia (20 kg/m³)
- Ripresa posteriore e mandata frontale
- Filtro G2 facilmente rimovibile
- Impianti a 2 o 4 tubi
- Batteria a 2, 3, 2+1 o 3+1 ranghi
- Bacinella scarico condensa con isolamento da 5 mm
- Motore AC (DF) e motore EC (DEF)
- Motore ATEX e IP65

ORIZZONTALE

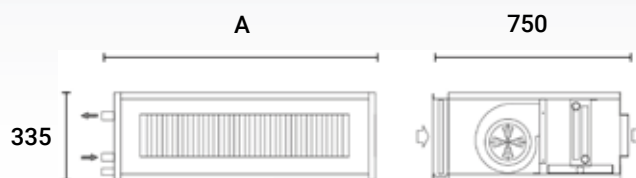

fino a 70 Pa

	DF/DEF	02	03	04	06	07	09
Portata d'aria nominale	m ³ /h	405	480	850	940	1.140	1.325
Resa frigorifera totale ⁽¹⁾	kW	2,28	3,34	4,74	5,68	6,81	8,16
Resa frigorifera sensibile ⁽¹⁾	kW	1,57	2,16	3,26	3,78	4,56	5,36
Riscaldamento ⁽²⁾	kW	2,96	3,94	6,15	7,08	8,54	10,03
Potenza sonora Lw ⁽⁴⁾	db(A)	54	55	60	60	61	63
Lunghezza "A"	mm	600	800	1.000	1.200	1.400	1.600

⁽¹⁾ Aria: 27° C, 50 % - Acqua in: 7 / 12° C

⁽²⁾ Aria: 20° C - Acqua in 50° C stessa portata del freddo

⁽³⁾ Lw: Frequenza centrale di banda d'ottava

DC/DEC



- Pannello a doppia parete da 25 mm con lana di roccia (20 kg/m³)
- Ripresa posteriore e mandata frontale
- Filtro G3 facilmente rimovibile
- Impianti a 2 o 4 tubi
- Batteria a 3, 4 o 3+1 ranghi
- Bacinella scarico condensa con isolamento da 5 mm
- Motore AC (DC) e motore EC (DEC)

ORIZZONTALE

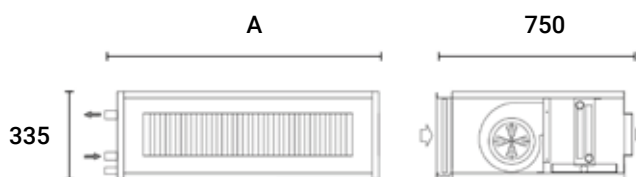

fino a 160 Pa

	DC/DEC	09	11	17	20	23	32
Portata d'aria nominale	m ³ /h	900	1.080	1.800	1.975	2.570	2.910
Resa frigorifera totale ⁽¹⁾	kW	4,20	6,23	10,07	11,88	15,19	17,82
Resa frigorifera sensibile ⁽¹⁾	kW	3,27	4,29	6,83	7,85	10,03	11,79
Riscaldamento ⁽²⁾	kW	6,06	8,01	12,86	14,69	18,83	21,97
Potenza sonora Lw ⁽⁴⁾	db(A)	63	63	67	64	66	67
Lunghezza "A"	mm	600	800	1.000	1.200	1.400	1.600

⁽¹⁾ Aria: 27° C, 50 % - Acqua in: 7 / 12° C

⁽²⁾ Aria: 20° C - Acqua in 50° C stessa portata del freddo

⁽³⁾ Lw: Frequenza centrale di banda d'ottava

MODELLI A DOPPIA PARETE

DT/DET



- Pannello a doppia parete da 25 mm con lana di roccia (20 kg/m³)
- Ripresa posteriore e mandata frontale
- Filtro G3 facilmente rimovibile
- Impianti a 2 o 4 tubi
- Batteria a 4, 5, 4+1 o 5+1 ranghi
- Bacinella scarico condensa con isolamento da 5 mm
- Motore AC (DT) e motore EC (DET)

ORIZZONTALE

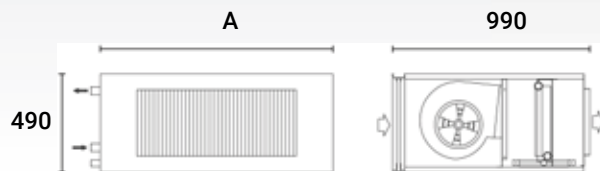

fino a 200 Pa

	DT/DET	15	20	30	35	50	60
Portata d'aria nominale	m ³ /h	2.170	2.170	4.325	4.700	5.860	6.780
Resa frigorifera totale ⁽¹⁾	kW	14,12	14,85	28,16	31,40	38,05	43,78
Resa frigorifera sensibile ⁽¹⁾	kW	9,42	9,97	18,79	20,80	25,37	29,19
Riscaldamento ⁽²⁾	kW	17,26	18,01	34,41	37,95	46,51	53,57
Potenza sonora Lw ⁽⁴⁾	db(A)	67	66	71	70	73	71
Lunghezza "A"	mm	800	1.000	1.400	1.600	1.800	2.000

⁽¹⁾ Aria: 27° C, 50 % - Acqua in: 7 / 12° C

⁽²⁾ Aria: 20° C - Acqua in 50° C stessa portata del freddo

⁽³⁾ Lw: Frequenza centrale di banda d'ottava

TE-DS



- Pannello a doppia parete da 25 mm con lana di roccia (20 kg/m³)
- Ripresa posteriore e mandata frontale
- Filtro G3 facilmente rimovibile
- Impianti a 2 o 4 tubi
- Batteria a 5, 6, 5+1 o 6+1 ranghi
- Bacinella scarico condensa con isolamento da 5 mm
- motore EC

ORIZZONTALE

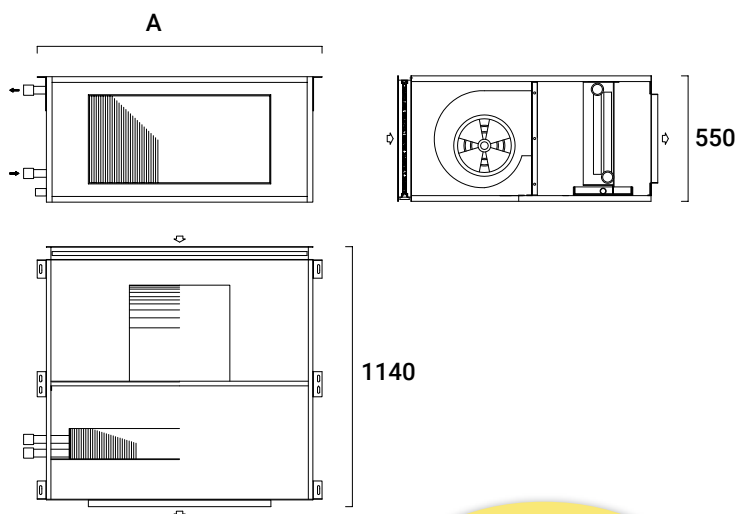

fino a 400 Pa

	TE-DS	20	30	60
Portata d'aria nominale	m ³ /h	3.266	5.847	9.111
Resa frigorifera totale ⁽¹⁾	kW	21,90	38,92	60,28
Resa frigorifera sensibile ⁽¹⁾	kW	15,24	26,56	41,09
Riscaldamento ⁽²⁾	kW	27,32	47,99	74,38
Potenza sonora Lw ⁽⁴⁾	db(A)	75	78	79
Lunghezza "A"	mm	1.000	1.400	2.000

⁽¹⁾ Aria: 27° C, 50 % - Acqua in: 7 / 12° C

⁽²⁾ Aria: 20° C - Acqua in 50° C stessa portata del freddo

⁽³⁾ Lw: Frequenza centrale di banda d'ottava

MODELLI A DOPPIA PARETE

TME



- Pannello a doppia parete da 25 mm con lana di roccia (20 kg/m³)
- Ripresa posteriore e mandata frontale
- Doppio filtro G3+F7 facilmente rimovibile
- Impianti a 2 tubi
- Batteria a 5 o 6 ranghi
- Silenziatori su mandata e lamiera preforata su sezione ventilante
- Bacinella di scarico con isolamento da 5 mm
- Motore EC (monofase)

ORIZZONTALE

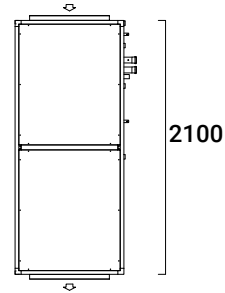
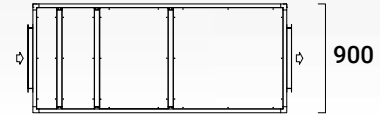
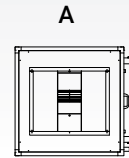

	TME	035	070	105	140
Portata d'aria nominale	m ³ /h	4.380	8.190	11.390	14.020
Resa frigorifera totale ⁽¹⁾	kW	30,24	58,41	82,82	103,55
Resa frigorifera sensibile ⁽¹⁾	kW	20,22	38,56	54,49	67,77
Riscaldamento ⁽²⁾	kW	36,44	69,15	97,29	120,66
Potenza sonora Lw ⁽⁴⁾	dB(A)	66	69	71	73
Lunghezza "A"	mm	900	1.500	2.100	2.610

⁽¹⁾ Aria: 27° C, 50 % - Acqua in: 7 / 12° C

⁽²⁾ Aria: 20° C - Acqua in 50° C stessa portata del freddo

⁽³⁾ Lw: Frequenza centrale di banda d'ottava

CONTROLLI E REGOLAZIONI

SERIE A-C300-304 Termostato elettronico multifunzione BMS (Building Management System)



1 Regolatore preprogrammato con display, orologio e comunicazione



- Comunicazione via RS485 (Modbus o BACnet)
- Configurazione veloce e sicura con Evolution tool
- Facile installazione
- Controllo On/Off o 0...10 V
- Ingresso per keycard, contatto finestra, sensore CO2 e funzione cambio stagione
- Orologio per gestione fasce orarie

Ingresso USB per configurazione e aggiornamento software

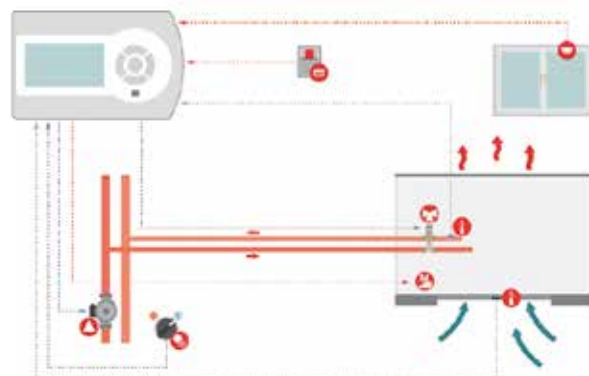
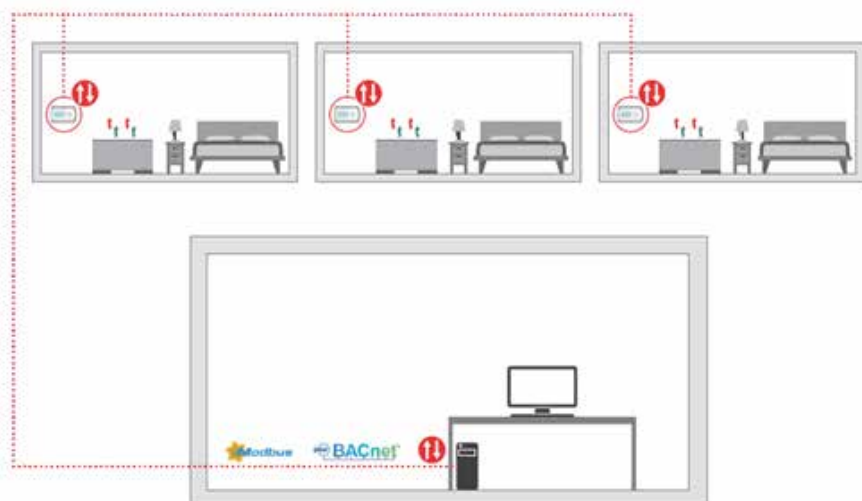

CONTROLLI E REGOLAZIONI



A630 & A530 - Termostato elettronico analogico a bordo macchina (motori AC)

Commutatore 3 velocità motore, regolazione della temperatura ambiente voluta, selettore estate/inverno, ventilazione continua/termostatata, per impianti a 2 o 4 tubi, con gestione valvole (A530) o senza gestione valvole (A630), con o senza termostato di minima temperatura, con sonda di temperatura interna o remota.



A70 & A70D - Termostato elettronico (motori AC)

Commutatore 3 velocità motore, regolazione della temperatura ambiente voluta, selettore estate/inverno, ventilazione continua/termostatata, per impianti a 2 o 4 tubi, con o senza gestione valvole, con o senza termostato di minima temperatura, con sonda di temperatura interna o remota. A70 analogico, A70D digitale.



A111 - Termostato elettronico digitale (motori EC)

Configurabile con uscite 0...10 Vdc per motori EC, regolazione della temperatura ambiente voluta, selettore estate/inverno, ventilazione continua/termostatata, per impianti a 2 o 4 tubi, con o senza gestione valvole ON/OFF e modulanti (24 Vac), con o senza termostato di minima temperatura, con sonda di temperatura interna o remota.



A94 - Interfaccia di potenza

Alimentazione 230Vac - possibilità di pilotare fino a 4 fancoil a 3 velocità. I segnali di comando provenienti da un termostato pilotano ciascuno un relè, il quale a sua volta comanda la singola velocità del motore ad esso collegato (max. 3A - 250V per motore).



TEL - Telecomando a raggi infrarossi per Cassette

Commutatore 3 velocità motore, regolazione della temperatura ambiente voluta, selettore estate/inverno, ventilazione continua/termostatata.



EE & EH - Elementi elettrici (V230/1)

Elementi standard o di alta capacità da 700 a 5000 W con termostato limite a riarmo manuale (riarmo automatico a richiesta) e contattore di potenza, cablati direttamente in morsettiera. Dimensioni da 350 a 1550 mm. Tronchetto per le connessioni in parallelo delle resistenze da montare sulla mandata (a richiesta).

CONTROLLI E REGOLAZIONI



Attuatore V230/1

22C (ON/OFF) – NC con elementi termostatici in cera, (24Vac a richiesta)
SMP28 /(ON/OFF) – per valvole a globo a 3 vie DN maggiore di 1"
EMUJIC (MODULANTE) – attuatore 24Vac provvisto di LED



Valvola a 2 / 3 vie + by-pass

Disponibile per DN da 1/2" e DN 3/4"
Corpo valvola in ottone con otturatore in acciaio, PN 16



Valvola a 2 / 3 vie

Disponibile per DN da 1" e DN 1 1/2"
Corpo valvola in ottone con otturatore in acciaio, PN 16



Rubinetto, detentore e valvola a sfera

Rubinetto montato sull'entrata dell'acqua per regolarne manualmente la portata.
Detentore montato in uscita per il bilanciamento del circuito.
Valvola a sfera per DN superiori a 1".



A49 - Pompa condensa

Composto da blocco pompa e blocco di rilevazione, portate d'acqua 10, 20 e 30 l/h per unità a bassa, media ed elevata portata d'aria.



Kit lampada germicida

Composto da: lampada germicida, alimentatore elettronico, portalampana, supporto in acciaio galva per kit lampada germicida

REFERENZE

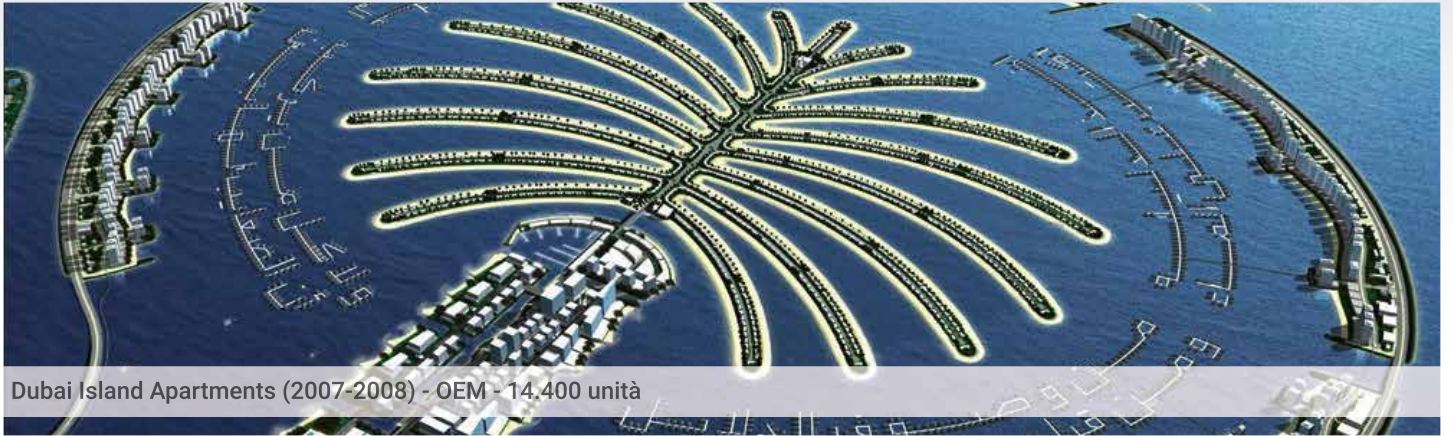

Dubai Island Apartments (2007-2008) - OEM - 14.400 unità



Bulgari's New Seashore Island Hotel, Dubai (2016) - 1.600 unità

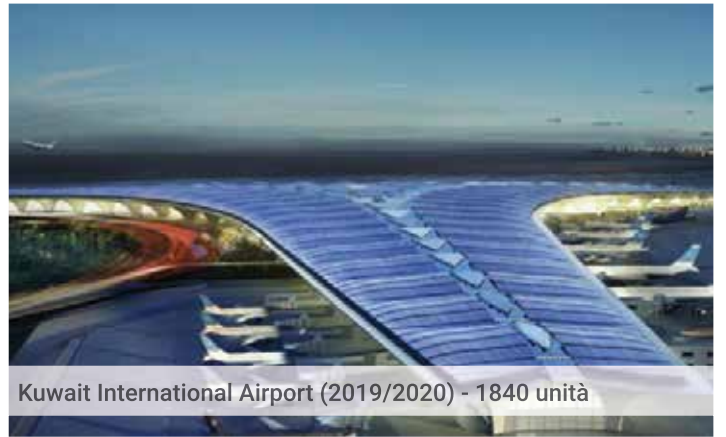

Kuwait International Airport (2019/2020) - 1840 unità



Jabal Omar Development, Mecca (2015-2016) - 4.000 unità



Abu Dhabi Marina, Dubai (2016) - 950 unità

REFERENZE



Nuovo Juventus Stadium, Torino (2013) - 20 unità



Banca d'Italia sede centrale, Roma (2003) - 300 unità



Museo Egizio, Torino (2012) - 25 unità



Kuwait university SAAF (2019) - 192 unità



Chiesa degli eremitani, Padova (2011) - 40 unità



Ministero della Marina Mercantile, Roma (1998) - 200 unità



Woolworths supermarket, Australia, Chelsea Heights (2016) - 2 unità

REFERENZE



Aeroporto Domodedovo, Mosca (2012-2014 e 2017) - 1.300 e 350 unità



Ambasciata turca, Parigi (1998) - 180 unità



Uffici Comunità Europea, Bruxelles (2006) - 430 unità



Curtis Plaza Hotel, Varsavia (1992) - 400 unità



Hilton Sharks Bay Resort, Sharm El Sheikh (1998) - 520 unità



Metro, Copenhagen (2016-2018) - 370 unità



Libreria nazionale, Alexandria, Egitto (2002) - 60 unità

Siti produttivi del Gruppo Euroclima



Euroclima AG | SpA
St. Lorenzner Str. | Via S. Lorenzo 36
39031 Bruneck | Brunico (BZ)
ITALY
Tel. +39 0474 570 900
info@euroclima.com
www.euroclima.com



Euroclima Apparatebau Ges.m.b.H.
Arnbach 88
9920 Sillian
AUSTRIA
Tel. +43 (0) 48 42 66 61 -0
info@euroclima.at
www.euroclima.com



Euroclima Middle East
P.O.Box: 119870
Dubai
UNITED ARAB EMIRATES
Tel. +9714 802 4000
eumeinfo@euroclima.com
www.euroclima.com



Euroclima India Pvt Ltd.
Office no 501,505
Tropical new era business park
Opp. ESIC kamgar Hospital Road no -33
400604 Thane - Maharashtra
INDIA
Tel. +91 201 404 62
info@euroclima.in
www.euroclima.com



Bini Clima S.r.l.
Via A. Prato, 4 / A
38068 Rovereto
ITALY
Tel. +39 0464 437 232
info@biniclima.eu
www.biniclima.eu

